

CS-7070 (2010=>)



Dokumente

1 CS-7070 (2010=>)

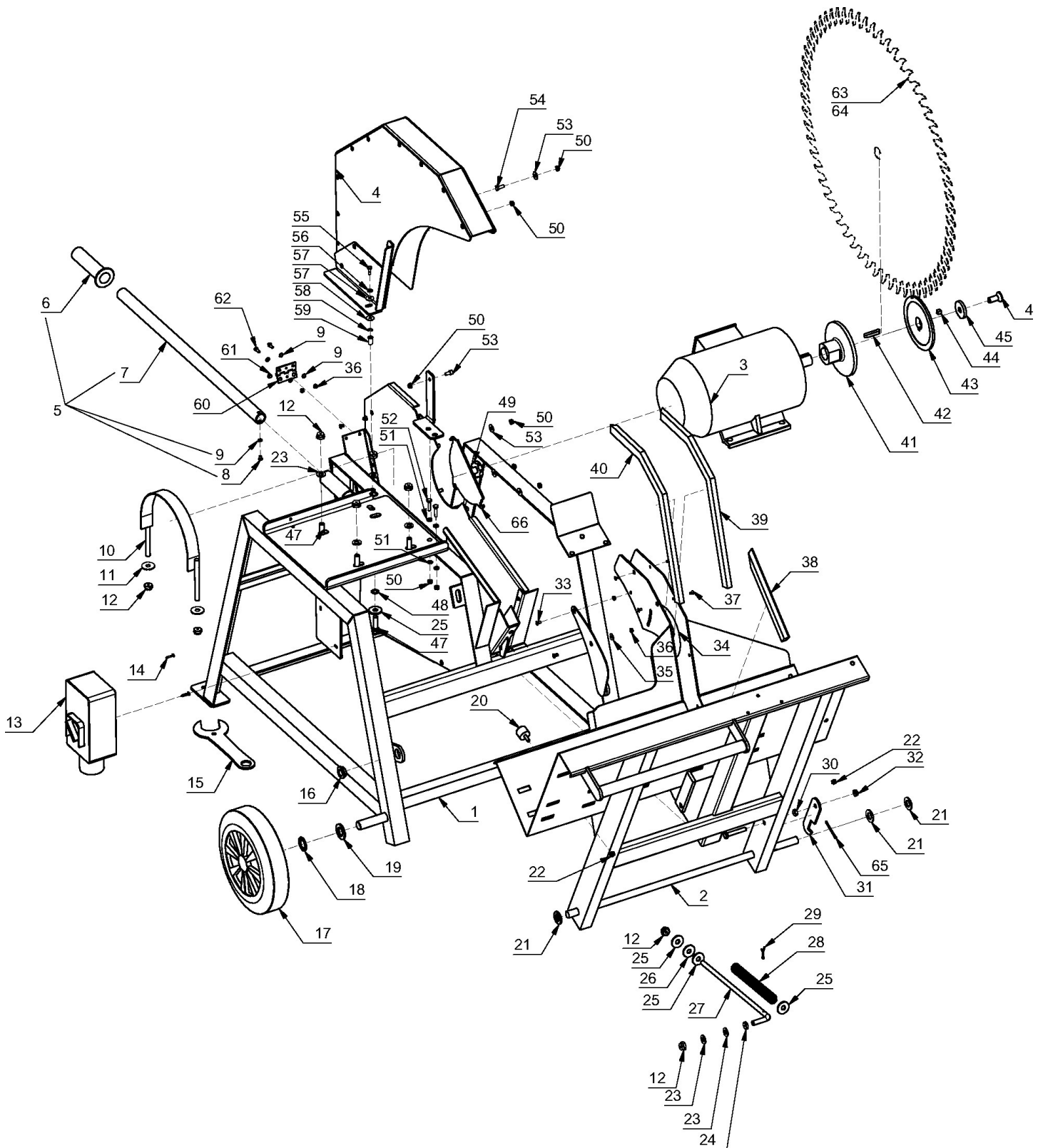

Illustration 1 CS-7070 (2010=>)

Pos.	Anzahl	Teil-Nummer	Hinweise	Bezeichnung	Spezifikation	TI
1	1	621025648		STÄNDER, GESCHWEIßT		
2	1	621025590		WIPPE KPL.		
3	1	621025629		ELEKTROMOTOR	100L 28 B3	
4	1	621025652		OBERE HAUBE, GENIETET		
5	1	621025628		TRANSPORTGRIFF KPL.		
6	1	621052110		GRIFF	DI=25, L=110	
7	1	621025627		TRANSPORTGRIFF		
8	1	621054286		MEHRBEREICHSBLINDNIET	4,8X8X4	
9	1	621051646		SCHEIBE	5,3	
10	1	621025632		MOTORBAND		
11	1	621051698		SCHEIBE	10,5	
12	1	920410000		SECHSKANTMUTTER	M10	
13	1	621054161		MOTORSCHUTZSCHALTER		
14	1	621054517		BLECHSCHRAUBE, LINSENKOPF	3,5X19	
15	1	621025650		MAULSCHLÜSSEL		
16	1	621051173		GLEITLAGER MIT BUND	D=16 D=22,2 B=9	
17	1	621053280		VOLLGUMMIRAD	250X60X20	
18	1	621051233		FEDERSCHEIBE	D=16 D=28,2	
19	1	924121000		SCHEIBE	Ø21	
20	1	621052208		GUMMI-, METALLPUFFER	D=25 H=18 M6X18	
21	1	621051652		SCHEIBE	17	
22	1	920406000		SECHSKANTMUTTER	M6	
23	1	924110500		SCHEIBE	B 10,5	
24	1	621051579		MUTTER	M10	
25	1	621051698		SCHEIBE	10,5	
26	1	621052947		GUMMISCHEIBE	D=10 D=30	
27	1	621025514		WIPPENGelenK		
28	1	621054418		DRUCKFEDER	2,0X18X180	
29	1	621051633		SPLINT	3,2X20	
30	1	621051578		6KT-MUTTER FLACH	M 8	
31	1	621025592		FESTSTELLHEBEL		
32	1	666013360		6KT-MUTTER, SELBSTS.	M 8	
33	1	621055461		LINSENKOPFSCHRAUBE MIT KREUZSCHLITZ	M5X12	
34	1	621025591		SCHWENKBLECH		
35	1	621051694		SCHEIBE	5,3	
36	1	920405000		6KT-MUTTER	M5	
37	1	621054395		SENKSchRAUBE MIT KREUZSCHLITZ	4X16	
38	1	621056374		HOLZLEISTE, RECHTS	2	
39	1	621056372		HOLZLEISTE, RECHTS		
40	1	621056373		HOLZLEISTE, LINKS		
41	1	621014590		SÄGEBlATTFLANSCH FEST		
42	1	621051723		PASSFEDER	A 8X7X40	
43	1	621014591		SÄGEBlATTFLANSCH, LOSE		
44	1	621052575		PASSFEDER	8X7X7,8	

Illustration 1 CS-7070 (2010=>)

Pos.	Anzahl	Teil-Nummer	Hinweise	Bezeichnung	Spezifikation	TI
45	1	621025604		ENDSCHEIBE		
46	1	621053115		SENKSCRAUBE MIT INNEN-6KT	M12X30	
47	1	621051464		6KT-SCHRAUBE	M10X35	
48	1	621051690		ZAHNSCHEIBE AUßENGEZAHNT	A 10,5	
49	1	621050996		STERNGRIF MIT GEWINDEB.	D=40 M8	
50	1	920406000		SECHSKANTMUTTER	M6	
51	1	924106400		SCHEIBE	A 6.4	
52	1	621051432		SECHSKANTSCHRAUBE	M6X25	
53	1	924806400		SCHEIBE	A 6.4	
54	1	900206162		SECHSKANTSCHRAUBE	M6X16	
55	1	621056377		SCHRAUBE		
56	1	926106000		FEDERRING	B 6	
57	1	924806400		SCHEIBE	A 6.4	
58	1	621056385		SICHERUNGSSCHEIBE	5	
59	1	621051618		BLINDNIETMUTTER	M6 L=16	
60	1	621056256		SCHARNIERBLECH		
61	1	621051844		MEHRBEREICHSBLINDNIET	4,8X8X3,5	
62	1	621051417		6KT-SCHRAUBE	M5X12	
63	1	615258010		KREISSÄGEBLATT, HARTMETALL	700 X 3,2 X 30, 56 (HM)	
64	1	621052572		KREISSÄGEBLATT, CHROMSTAHL	700 X 3,2 X 30, 56 (CR)	
65	1	621051640		SPLINT	4X40	
66	1	621025515		SÄGEFLANSCHDECKEL		